

COUPE A-A

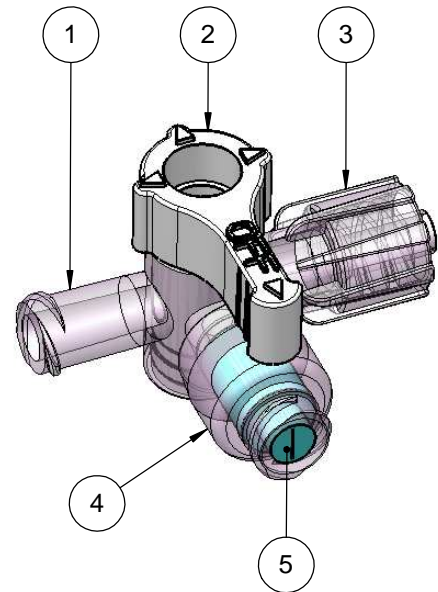
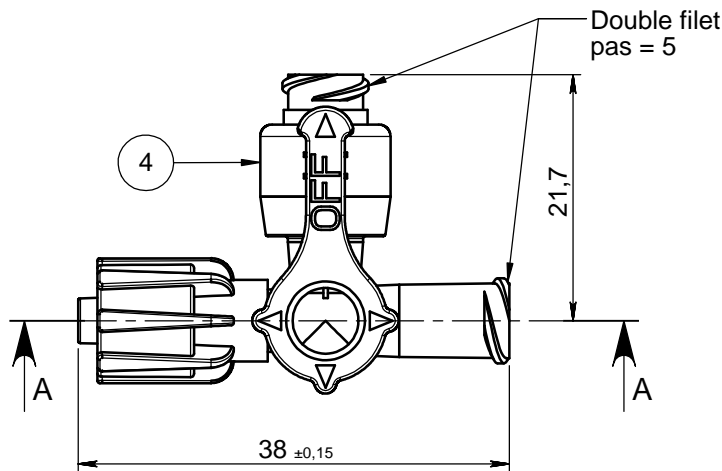
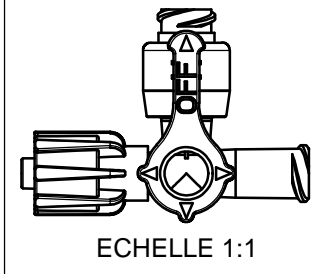
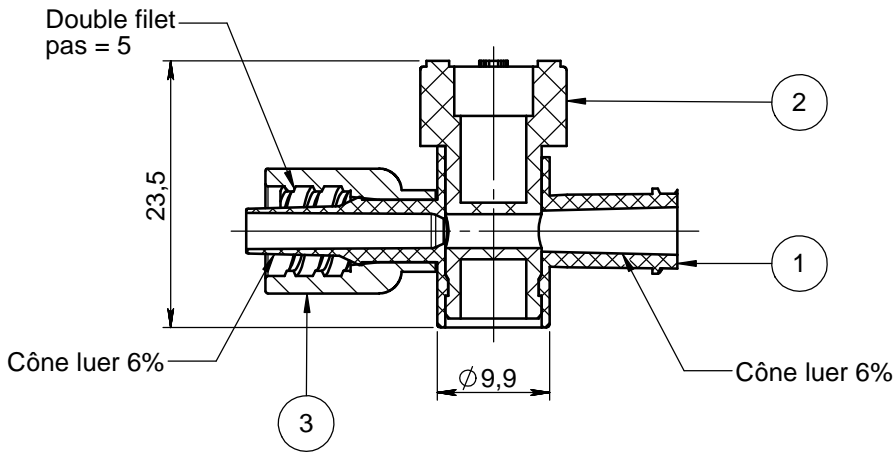

NOTA :

Rep	Matière	Code matière
1	PC	M0260
2	PEHD+Colorant blanc	M0382+M0674
3	PC	M0260
4	PC	M0260
5	LSR	M0114
	Silicone (lubrifiant)	M0528

1	14/02/2012	BOUJMADA	Mise à jour désignation, tolérances générales, rajout lubrifiant M0528, code colorant M0674 et mise au format SW		
0	12/03/2008	THIBAUT	Creation		
Rev.	Date	Designer	Modifications	Internal Validation	Quality Validation

Dessinateur : THIBAUT Date : 12/03/2008	Visa : Date :	PROMEPLA	Echelle : 3:2 Unités : mm, °, grs	Tolérances générales : ±0.1
Matière : VOIR NOTA	Normes : ISO 594 -1/-2			
Code matière : VOIR NOTA	P. 1 / 1			
Référence : HGM37093 Désignation : ROBINET 4 VOIES OFF 360° - BLANC - AVEC 1xSITE CLOS ET LLMM - GAMMA	Révision : 1		 FOR035-0	