

SECTION A-A

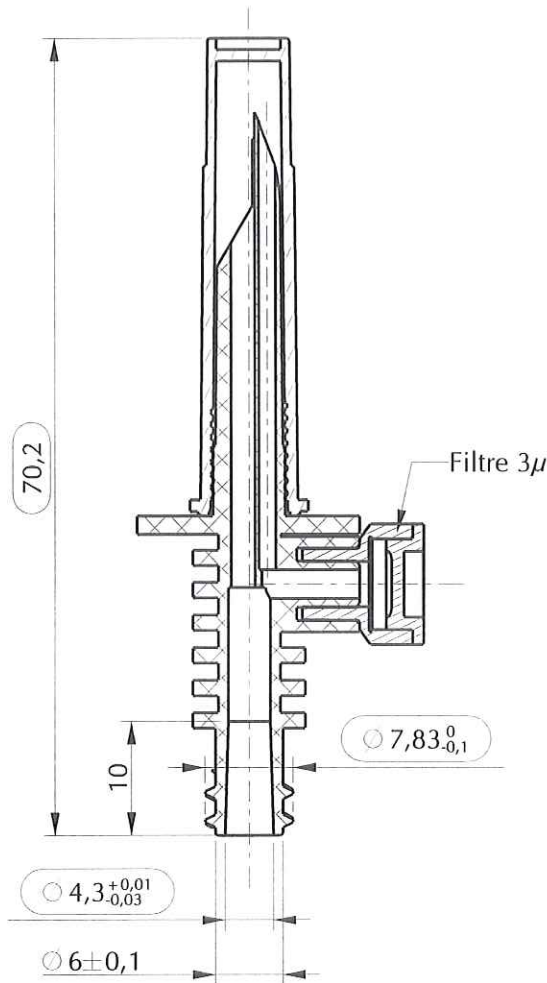

VUE 3D
Echelle : 1.5 / 1

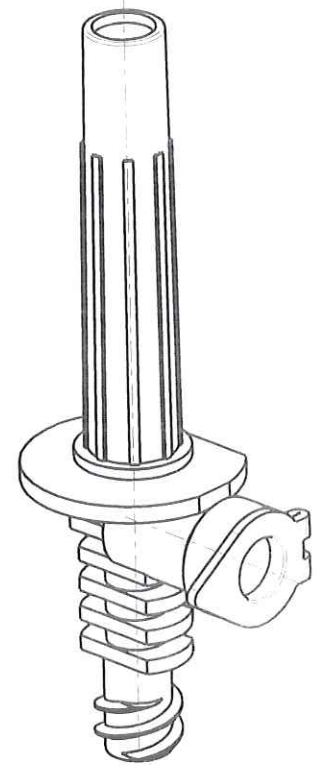

NOTA:

- 1) Perforateur : Matière : ABS ; Code matière : M0470
- 2) Cape : Matière : Riblene FH2 0 ; Code matière : M0075
- 3) Filtre : - Corps : matière : Polypropylène ; Code matière : M0028
- Filtre : matière : Versapor V3000R ; Code matière : M0041

ORIGINAL

Rév.	Date	Modifications	Visa
1	17/11/06	Changement type de matière perforateur	PASSEROTTI
0	01/12/04	Création plan	BOUCHARD
Dessinateur : BOUCHARD Date : 01 / 12 / 2004		Visa : <i>PB</i> Date : <i>24/11/2006</i>	PROMEPLA Echelle : 1.5 / 1 Tolérances générales ±0.5
Matière : Voir NOTA		Normes :	
Code matière : Voir NOTA		Planche : 1 / 1	
N° Référence : FBC08993 Désignation : Perforateur 2 voies avec filtre hydrophobe + cape		Révision : 1	 FOR035-0