

COUPE A-A

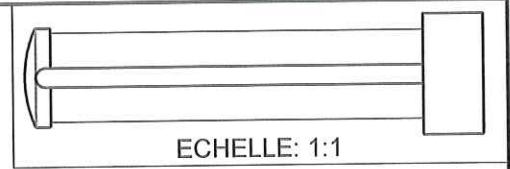

ORIGINAL

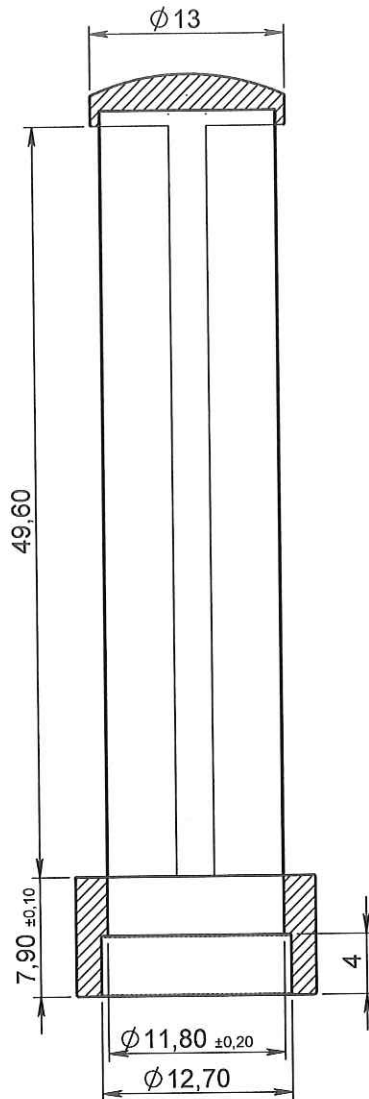
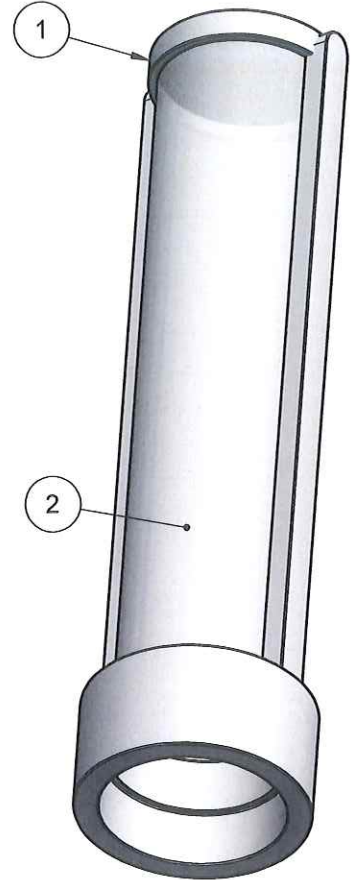

NOTA :

Ref	Matière	Code matière
1	PP	M0028
2	PES	M1279

APPROBATION / APPROVAL		
Client / Customer :	Promepla Resp. BE :	Promepla Qualité :
FD		
24.11.2016		
Nom / Name, date & signature		

SPECIFICATION MAILLE	
Ouverture de maille	Min: 138µm/ Max: 156µm
Ø du fil	Min: 82µm/ Max: 88µm
Epaisseur	Min: 130µm/ Max: 146µm

FILTRATION AREA : 15,8 cm²

1	03/03/2016	RANDAZZO	Mise à jour cotation et graphique. Ajout NOTA. Mise au format SW.	FOR021: 7531
Rev.	Date	Designer	Modifications	N° Fiche FOR073 ou FOR021

Normes :

Matière : VOIR NOTA

P. 1 / 1

Echelle : 2:1

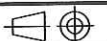

Code matière : VOIR NOTA

Revision : 1

Format : A4

Reference : EBC03040

Tolérances générales :

Unités : mm, °, grs

Designation :
FILTRE SANG 150µ - SURFACE DE FILTRATION 18cm²

Js16

PROMEPLA

FOR035-1